

MANUAL

Elektriskt manöverdon AL 78-005 / AL 78-005L



Varning! Bryt spänningen innan kåpan demonteras! Då kåpan är avtagen och spänningen inkopplad skall donet hanteras med största aktsamhet!

Montering på ventil

- 1 Innan donet monteras, manövrera ventilen manuellt till fullt öppet eller fullt stängt läge.
- 2 Manövrera donet manuellt (se D) till fullt öppet eller fullt stängt läge.
- 3 Kontrollera donets och ventilens spindelläge. Don och ventil måste vara i samma läge (fullt öppet / fullt stängt) innan hopmontering görs.
- 4 Montera manöverdonet på ventilen. Kontrollera att donets och ventilens spindlar centrerar och ligger i linje med varandra. Om monteringskonsol används skall även kontroll av passformen göras, så att inga snedbrytningar eller glapp finns.
- 5 Manövrera ventilen manuellt med hjälp av bifogad insexnyckel (se D) och kontrollera att ventilen går med normalt motstånd till fullt öppet och fullt stängt läge.
- 6 Kontrollera att alla skruvar är korrekt åtdragna

Injustering

- 1 Gör slutliga kamjusteringar för ändlägesbrytarna (om så erfordras) enligt instruktion (a) nedan.
- 2 Kör donet från det ena ändläget till det andra ett flertal gånger.
- 3 Justera indikeringskivan för visuell indikering så att den överensstämmer med ventilläget.
- 4 Provkör donet och kontrollera att ändlägesindikeringarna fungerar korrekt.
- 5 Montera kåpan.

Handmanövrering

- 1 Lossa insexnyckeln (6 mm) som sitter under donet.
- 2 Sätt i insexnyckeln och vrid tills ventilen når önskat läge.
- 3 Vrid medurs för att stänga och moturs för att öppna.
- 4 Efter avslutad handmanöver sätts insexnyckeln tillbaka i fästet

Justering av kammar för ändlägesbrytare

- 1 Manövrera donet manuellt till stängt läge.
- 2 Justera kammen för stängt läge (nedre kammen) märkt CLS på kortet.
- 3 Manövrera donet manuellt till öppet läge.
- 4 Justera kammen för öppet läge (övre kammen) märkt OLS på kortet.
- 5 Provkör donet.

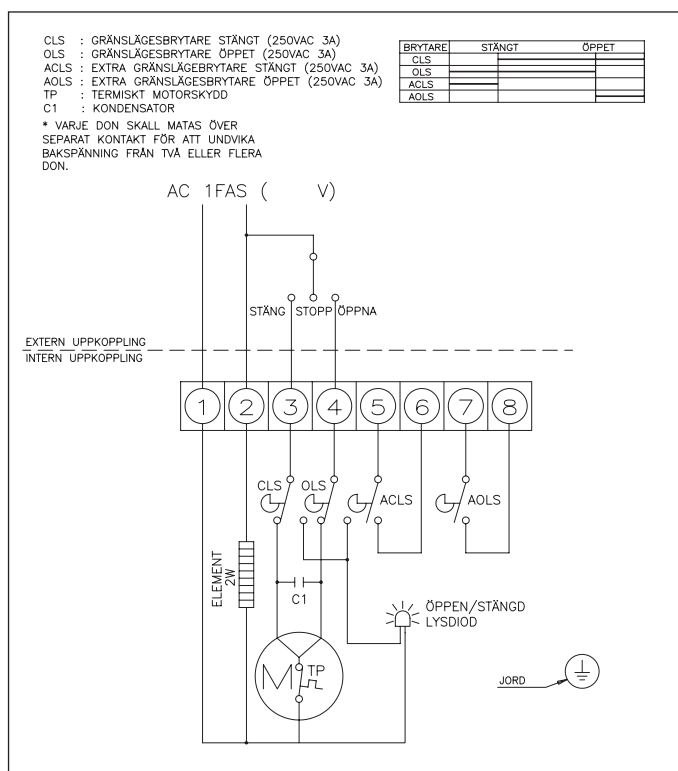

Elektrisk inkoppling - AL 78-005

- 1 Lossa kåpens skruvar och lyft av den.
- 2 Kontrollera angiven spänning på donets märskylt.
- 3 Koppla in enligt kopplingsschemat nedan eller, om donet är i specialutförande, enligt specialschemat som bifogats. Kopplings-schemat är ritat i opåverkat läge (ventilen i mellanläge).
- 4 Provkör donet från mellanläge för att kontrollera att donet går åt rätt håll.
- 5 Provkör donet och kontrollera att ändlägesindikeringarna fungerar korrekt.
- 6 Kontrollera att kabelförskruvningar och eventuell blindplugg sluter tätt.
- 7 Montera kåpan.

För kopplingsschema AL 78-005L, kontakta Axel Larsson.

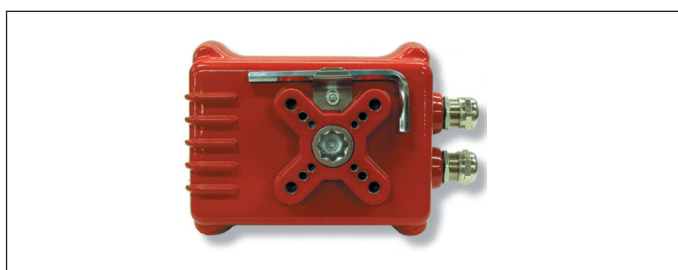

AXEL LARSSON

Telefon 010-455 97 00 • sales@axel-larsson.se • www.axel-larsson.se

STOCKHOLM | GÖTEBORG | MOTALA | KARLSTAD | FALUN | SKELLEFTEÅ